

ecarry

100% elektrisch

Einzigartig
in seiner Klasse



GREEN-G
Electric Vehicles

Die REvolution



ecarry.

Das zu 100% elektrische Fahrzeug, auf das Sie gewartet haben, ist hier!

Der **ecarry** ist ein zu 100% elektrisches Nutzfahrzeug, mit innovativen und fortschrittlichen ergonomischen Konzepten.

Einzigartig in seiner Kategorie hinsichtlich Reichweite, Leistung, Autonomie, Grösse und der Fähigkeit zur Integration jeder Art von Ausrüstung.



Tank



Abfallwagen



Starrer Aufbau / Kipper



Lebensmittel-Kühlcontainer



Hebebühne



Wechselaufbau



Warum ein ecarry?



REVOLUTIONÄRES FAHRZEUG FÜR
AUSSERGEWÖHNLICHE GESCHÄFTE



ERGONOMISCH, PRAKTISCH,
KOMFORTABEL



ROBUST, KOMPAKT,
AGIL



IST DORT, WO ANDERE
NICHT HINKOMMEN



KLEINE ABMESSUNGEN,
GROSSE KAPAZITÄT



KONFIGURIERBAR FÜR
VIELE VARIANTEN



MODULARITÄT DER AKKUPACKS WIRD
ALLEN ANFORDERUNGEN GERECHT



Das fortschrittlichste vollelektrische Nutzfahrzeug in seiner Kategorie

Bei der Wahl eines vollelektrischen, leichten Nutzfahrzeugs sind die Betriebsautonomie des Fahrzeugs sowie die Effektivität und Leistung wichtig.

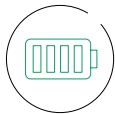

AUTONOMIE

NMC-Lithium-Ionen-Batterien (Nickel-Mangan-Kobalt) sorgen für eine Reichweite von über 250 km.

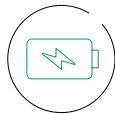

ERGONOMIE

Entwickelt nach Kriterien des Komforts und der Benutzerfreundlichkeit, die von Anfang an festgelegt wurden.



IST DORT, WO ANDERE NICHT HINKOMMEN

Leise, emissionsfrei, ideal für Stadt- und Vorstadtgebiete.



KONFIGURIERBAR

Erhältlich in vielen Varianten, auch kundenspezifische Lösungen möglich.





Sorge für die Menschen, Respekt für die Umwelt

Für **Green-G** sind die menschlichen Faktoren ein Hauptanliegen. Deshalb haben wir bei der Entwicklung des **ecarrys** besonders auf die Ergonomie, die Qualität und den Komfort an Bord geachtet.

MAXIMALER FAHRKOMFORT

Mit einem Volumen von 3,5 m³ wurde die **ecarry**-Kabine entwickelt, um eine ideale Arbeitsumgebung zu schaffen. Zwei zentrale Armlehnen ergänzen die Standardausstattung.

TIEFE KABINE

Die Fahrerkabine ist sehr ergonomisch und mit übersichtlicher Bedienung ausgestattet.

Einzigartig ist die Einstiegshöhe: nur 380 mm ab Boden.



SEITENSPIEGEL

Elektrisch verstellbar und ausgestattet mit zusätzlichen Manövrierspiegeln, die eine maximale Sicht auf die Strasse und Gehwege erlaubt.



BREMSE UND GASPEDAL

Speziell entwickelt für das Fahren mit Sicherheitsschuhen, als Garantie für Komfort und Sicherheit.

REINIGUNG DER KABINE

Zur Erleichterung der Reinigung der **ecarry**-Kabine wurde sie ohne Mittelunnel entworfen. Die verwendeten Stoffe sind leicht waschbar.

PANORAMA- WINDSCHUTZSCHEIBE

Der **ecarry** ist ausgestattet mit einer Panoramawindschutzscheibe, die eine aussergewöhnliche Sicht aus jedem Winkel ermöglicht.





ELEKTRISCHER FENSTERHEBER

Kann mit Arbeitshandschuhen bedient werden.

VERSTELLBARES LENKRAD

Lenksäule verstellbar in der Höhe und Neigung.



KABINENLÜFTUNG

Mit vier Belüftungsdüsen können Sie die gewünschte Temperatur im Innenraum der Kabine regulieren.

ALLES GRIFFBEREIT

Fünf komfortable Fächer und ein praktischer Flaschenhalter an jeder Tür ermöglichen es, jederzeit alles griffbereit zu haben.



LCD-ANZEIGE

Konfigurierbar zur Optimierung der Fahrzeug-funktionsanzeige. Überwachung und Infor-mationen der Bedienungen.

LÜFTUNG/HEIZUNG/ KLIMAGERÄT (optional)

Die Temperaturregelung in der Kabine ist manuell oder mit Klimaautomatik erhältlich.

BEDIENFELD

Ermöglicht die Aktivierung der Beleuchtungseinrichtungen, Frontscheibenheizung und zusätzlichen Geräte.



WARTUNG

Die Überwachung aller elektronischen Geräte läuft über das Green-G-Tablet. So sind alle **ecarry**-Parameter und Funktionen auf einfache Weise zugänglich.



Die Batterie



35-KWH- ODER 70-KWH-BATTERIEPAKET

Der **ecarry** ist mit einem Akkupack mit Lithium-Ionen-Technologie ausgestattet (Nickel, Mangan und Kobalt), die eine Energiedichte ermöglicht, die mit den führenden Elektroautos auf dem Markt vergleichbar ist.

ECE-R100-zertifiziert, garantiert sehr hohe Sicherheitsstandards wie Stossfestigkeit, Korrosionsbeständigkeit, Durchschlagfestigkeit, Kurzschluss und Feuerbeständigkeit.

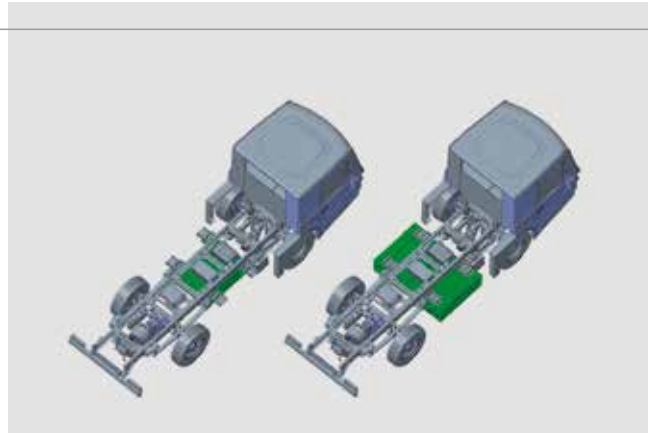

ENERGIEMODULARITÄT AN BORD

Die Standardausstattung des **ecarrys** verfügt über eine 35-kWh-Batterie und kann kombiniert werden mit einem zusätzlichen 35-kWh-Batteriepaket. Diese Modularität gewährleistet eine Autonomie von über 250 km im WLTP-Zyklus (Testverfahren für leichtgewichtige Nutzfahrzeuge). Das zweite Batteriepaket kann auch als Option nachgerüstet werden.

Der ecarry im Detail

DAS PROJEKT

Der ecarry wurde von Anfang an als «vollelektrisches» Fahrzeug konzipiert. Er ist ausgerüstet mit einer tiefergelegten Kabine und mit Hinterradantrieb. Der Motor ist direkt mit der Hinterachse gekoppelt, so dass keine Kardanwelle erforderlich ist.



DAS FAHRWERK

Es besteht aus zwei «C-förmigen» Trägern, die kathodisch tauchlackiert (KTL) sind. Die Aufhängungen sind Längsblattfedern auf 4 Rädern, die eine maximale Nutzlast auf kleinem vertikalen Raum ermöglichen. Möglicher Radstand: 2500 mm (Standard) oder 3100 mm (optional).



DIE KABINE

Zweisitzer-Kabine mit einem Volumen von 3,5 m³, mit allen Sicherheitszertifikaten. Die Türkonstruktion ermöglicht freie Sicht auf die Gehwege. Die Einstiegshöhe ist nur 380 mm ab Boden.



BREMSSYSTEM

Das elektrisch unterstützte Bremssystem ist mit einer elektrischen Vakuumpumpe ausgestattet. Ein 4-Kanal-ABS-System wird mit vier Scheibenbremsen betrieben.



DER MOTOR

Der Motor mit einer Nennleistung von 60 kW bis zu 90 kW ist mit Permanentmagneten mit quadratischen Wicklungen (Hairpin-Technologie) ausgestattet. Gekühlt wird er mit einem Luft-Flüssigkeitstauscher für mehr Effizienz. Mit einem Drehmoment von 380 Nm steht der ecarry an der Spitze seiner Kategorie.



EINFACHE WARTUNG

Der Zugang zu allen Steuergeräten ist möglich, ohne dass die Geräte ausgebaut werden müssen. Die IP67-Zertifizierung garantiert die maximale Zuverlässigkeit aller elektrischen und elektronischen Komponenten.

Standardausrüstung

ZWEIWEG-DATENSCHNITTSTELLE

Eine Telemetrie-Technologie für die Überwachung der wichtigsten Fahrzeugparameter und der installierten Ausrüstung.



HEIZUNGSSYSTEM

Ermöglicht sowohl die automatische als auch die manuelle Steuerung der Temperatur im Inneren der Kabine. Kann mit einer Klimaanlage kombiniert werden.



BATTERIE-LADEGERÄT

Mit einer Leistung von 7,5 kW ermöglicht es das Laden der Batterien ohne sperrige und teure externe Geräte.



LED-TECHNOLOGIE

Der ecarry ist mit Voll-LED-Technik ausgestattet und garantiert so die Zuverlässigkeit und Funktionalität.



Optionen

LINKS- ODER RECHTSLENKUNG

Sowohl als Links- als auch als Rechtslenker erhältlich. Der ecarry kann in allen Ländern der Welt gefahren werden.



ZUSÄTZLICHES BATTERIEPAKET

Ein zusätzliches 35-kWh-Batteriepaket mit Halterungen, Verkabelung und Aktivierungs-Software kann installiert werden.



«EPTO» (ELECTRIC POWER TAKE-OFF)

Bestehend aus:
– 7,5-kW-Elektromotor mit Wechselrichter
– Hydraulikpumpe (20 l / min. 150 bar)
– mit Stirnradgetriebe für leisen Betrieb
– Motor-Pumpen-Interface-Kit
– 35-Liter-Tank und Zubehör



KLIMAAANLAGE

Die Steuerung erfolgt über das Bedienfeld der Heizung.

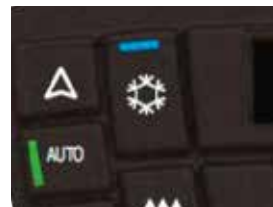

Zubehör

TRAGBARES LADEGERÄT

Ermöglicht die Einstellung der Leistung von 1,4 kW bis 7,4 kW. Diese innovative Lösung ist für jede CEE-Industriesteckdose geeignet, sowohl dreiphasig als auch einphasig mit entsprechendem Adapter.



ADAPTER

Ermöglicht das Laden der Fahrzeugbatterie entweder dreiphasig mit 32A oder einphasig mit 32A in allen CEE-Industriesteckdosen.



TRAGBARES EXTERNES LADEGERÄT

Entwickelt, um Green-G-Batterien aufzuladen, auch wenn sie nicht im Fahrzeug eingebaut sind.

- Leistung über das Display wählbar (maximale Leistung 7,4 kW)
- Schutzart IP67
- kundenspezifische Konfigurationen verfügbar



LADEKABEL

Ausgestattet mit Mennekes-Ladekabel Typ 2, 32A, 8 Meter lang (mit zwei europäischen Standardsteckern).

IP55-zertifiziertes Kabel, hergestellt aus Materialien, die resistent gegen Öl, Feuer und UV-Strahlen sind.



weitere Optionen:

- RADDECKEL
- STAURAUMNETZFÄCHER
- SICHERHEITSKIT
- REIFENREPARATURSET
- KUNDENSPEZIFISCHER REGENERATIVER BREMSMODUS
- KUNDENSPEZIFISCHES DREHMOMENT
- SCHNELLADESTECKER

KABINENFARBE

MÖGLICHE FARBEN:

Standardfarbe



Farben auf Anfrage



TECHNISCHE SPEZIFIKATIONEN

AUSRÜSTUNG

Komfortable Kabine	standard
Ladegerät 7,4 kW	standard
Regeneratives Bremssystem	standard
Handbremse mit Wegfahrnsensor	standard
Verstellbare Sitze mit Kopfstütze	standard
Fahrerpräsenzsensoren/Sitzschalter	standard
Beheizb. Zweizonen-Windschutzscheibe	standard
LED-Scheinwerfer	standard
Automatisches Heizsystem	standard
Klimaanlage	optional

LEISTUNG

Homologation	NI
Höchstgeschwindigkeit	80 km/h
Leergewicht	1450 kg
Bruttogewicht Fahrzeug	3500 kg
Nutzlast auf Fahrgestell	1700 kg
Wendekreis	12 m

MASSE

Länge	5640 mm
Breite	1590 mm
Höhe	1930 mm
Einstiegshöhe	380 mm
Frontüberhang	1800 mm
Vorderer Anstellwinkel (beladenes FZ)	20%
Anzahl Sitze	2
Radstand (***)	2500 oder 3100 mm

GETRIEBE

Hinterradantrieb	standard
Hinterrachse mit Untersetzung + Differential	standard
Untersetzungsverhältnis	12:1

BREMSEN

Hydraulik-Bremssystem	standard
Bremskraftverstärker	standard
4-Kanal-ABS-System	standard

MOTOR

Vektorgesteuerter Permanentmagnetmotor	
Spannung	350 V DC
Spitzenleistung	90 kW
Nennleistung	60 kW
Maximales Drehmoment	380 Nm

AUFHÄNGUNG

Vorne	Blattfedern und Stossdämpfer
Hinten	Blattfedern und Stossdämpfer

RÄDER UND PNEU

Reifenabmessung	225/75 R16 C
-----------------	--------------

BATTERIE

Lithium-Ionen	35 kWh (**)
Reichweite	bis zu 250 km WLTP
35-kWh-Batterie-Gewicht	295 kg
ECE-R100-Zertifizierung	standard

(**) Batteriemodul mit 35 kWh. Es können 1 oder 2 Module angegeben werden.

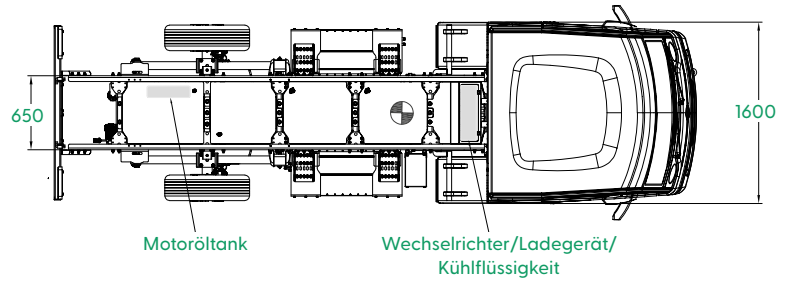
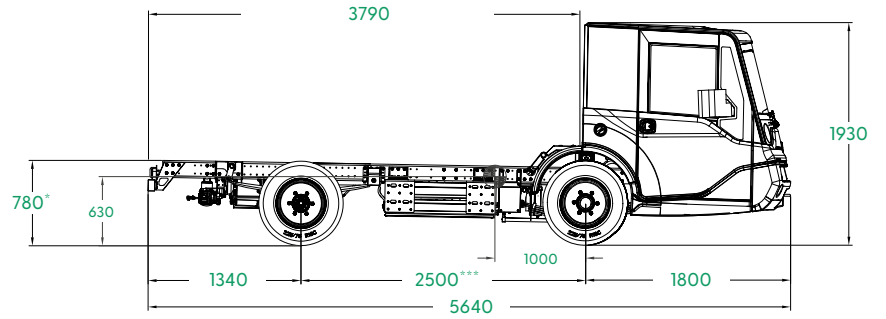
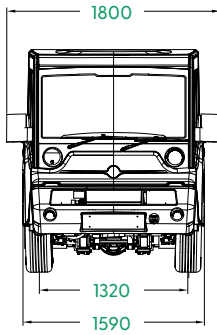

(*) ecarry mit unbeladenem Fahrzeug mit 35-kWh-Batteriepaket



Eine neue Geschäftseinheit mit einer langen Geschichte.

Green-G Electric Vehicles ist die neue Geschäftseinheit von Goriziane. Ein Unternehmen, das sich auf die aktuelle ökologische Nachhaltigkeit bei der Entwicklung von Nutzfahrzeugen fokussiert hat.

Green-G ist eine zukunftsorientierte Geschäftseinheit mit tiefen historischen Wurzeln. Die Goriziane-Gruppe ist seit mehr als 70 Jahren ein internationaler Bezugspunkt für die Entwicklung fortschrittlicher technischer Systeme für die Bereiche Verteidigung, Öl und Gas, Marine und Schifffahrt, Industrie und Eisenbahn.



ZÜKO AG

Zürcherstrasse 67, 8620 Wetzikon

T +41 44 933 61 11, info@zueko.com, zueko.com